

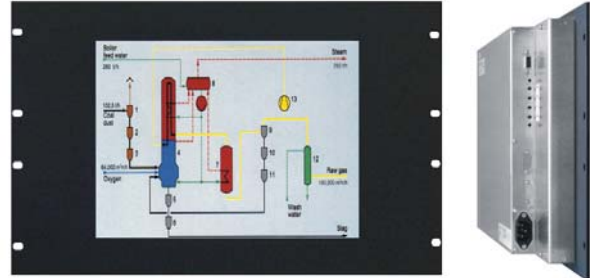

# 12,1" Industrie- TFT 19" Einbauversion

**Geringes Gewicht durch  
 Aluminiumfrontplatte**

**Art-Nr. F812x9**



\*Abb. können je nach Spezifikation variieren

<p><b>Display</b>          Typ 12,1" Color aktiv TFT-LCD          Displayfläche 247 x 186 mm          Auflösung 800x600 / 1024x768          Farben 262 k          Helligkeit 300 cd/m<sup>2</sup> typ.          Kontrast 200:1 - 500:1 typ.          Blickwinkel 160° rundherum typ.          Backlight MTBF 50.000 h</p>	<p><b>Frontplattenfarbe</b>          Pulverbeschichtete Einbrennlackierung</p> <ul style="list-style-type: none"> <li><span style="display: inline-block; width: 15px; height: 10px; background-color: #808080; border: 1px solid black; margin-right: 5px;"></span> RAL 7032 kieselgrau</li> <li><span style="display: inline-block; width: 15px; height: 10px; background-color: #A9C9C9; border: 1px solid black; margin-right: 5px;"></span> RAL 7035 lichtgrau</li> <li><span style="display: inline-block; width: 15px; height: 10px; background-color: #000000; border: 1px solid black; margin-right: 5px;"></span> RAL 9005 schwarz oder Kundenspezifisch</li> </ul>
<p><b>Stromversorgung</b>          Eingangsspannung 90 – 253 V AC (NT intern)          12V; 2A (AC Adapter)          24V; 1A (AC Adapter)</p>	<p><b>Videosignal</b>          Standard VGA / VESA Timings          Optional PAL/NTSC,FBAS,          CGA, Herkules, EGA          Heidenhain, Deckel Maho          Siemens, Bosch, u.v.A.          Sondertimings</p>
<p><b>Optional</b>          Schutzart: Schutzglas frontseitig - IP65          Touchscreen: Qualitätstouch incl. Treiber</p>	<p><b>Videoanschluss</b>          Standard 15pol. HD          Optional DVI          9pol.          Chinch / BNC          3x BNC sync gn / 4/5 x BNC</p>
<p><b>Umgebungsbedingungen</b>          Temperatur 0°C bis 50°C – Betrieb          -20°C bis + 60°C - Lager</p>	<p><b>Gewicht</b> kg (je nach Ausstattung)</p>

**Abmessungen**

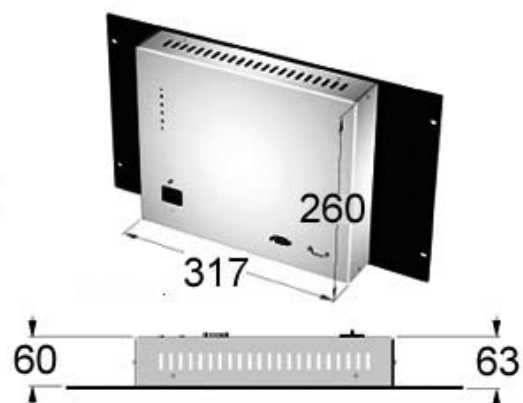
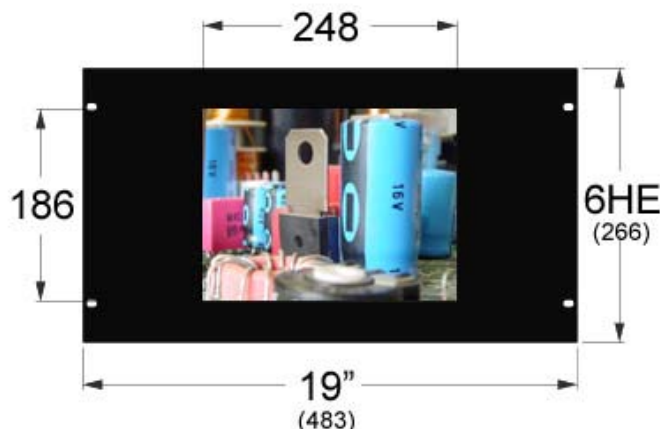

**Masse in mm**